

Van an toàn 20A

Mã hàng: LNP-SV-20

DESCRIPTION / MÔ TẢ

Van an toàn chỉ lắp đặt trong hệ thống có sử dụng van chọn vùng. Trong trường hợp bình khí kích xả ngoài ý muốn hoặc van chọn vùng không mở, áp lực khí xả bị giữ trong ống góp đến mức nhất định sẽ được xả qua van an toàn.

Van an toàn bao gồm đĩa xả được lắp đặt tại nhà máy với lực siết tương ứng để đảm bảo khả năng kích hoạt.

Khuyến cáo việc xả áp an toàn từ van cần thoát ra không gian mở hoặc khu vực có diện tích đủ lớn.

Đây là những cơ chế an toàn để tránh việc áp suất quá mức trong ống góp khi chúng ta lắp các van chọn ở cuối ống góp khiến cho không thể xả khí chữa cháy chính xác.

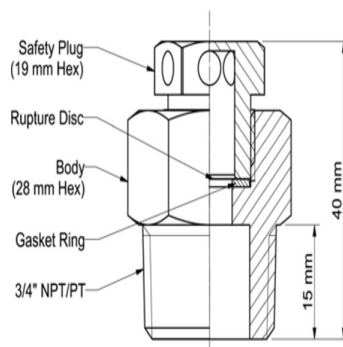

SPECIFICATION / THÔNG SỐ

Vật liệu thân van	Đồng C3604
Kích cỡ (Đường kính)	DN20 (3/4")
Áp suất hoạt động	80bar
Trọng lượng	0.12kg (0.26lb)
Nhãn hiệu	LNP VINA
Xuất xứ	Hàn Quốc

