

Van giảm áp 8A

Mã hàng: LNP-RV-8A

DESCRIPTION / MÔ TẢ

Van giảm áp (van xả khí an toàn DN8/DN6 (DN6 đường kính trong) được sử dụng để xả áp suất có thể tích tụ trong đường khí kích hoạt nếu có một lượng rò rỉ rất nhỏ từ bình kích hoạt. Thông thường, khi có sự rò rỉ nhỏ dẫn tới khí rò vào đường kích hoạt sẽ tích tụ lại, khi áp suất tăng lên, các van đầu bình có thể bị kích hoạt ngoài ý muốn. Van giảm áp DN8/DN6 có chức năng thoát lượng khí rò để tránh việc xả khí trong các trường hợp như vậy.

Van giảm áp DN8 (DN6 đường kính trong) ở trạng thái thường mở và tự động đóng lại khi áp suất đạt 0,2 bar.

Van giảm áp còn có chức năng xả áp trên đường kích hoạt sau khi hệ thống đã kích hoạt. Việc xả áp được thực hiện bằng cách nhấn chốt trên thân van.

Lắp đặt van giảm áp (van xả khí an toàn) trên đường kích hoạt sử dụng ống đồng hoặc ống nối mềm kích hoạt. Khi lắp đặt, kiểm tra các đầu nối của ống đồng được làm sạch hoàn toàn. Siết các đai ốc đúng cách để đảm bảo không bị rò khí ở tất cả các điểm nối.

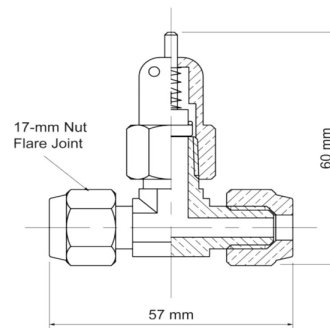

SPECIFICATION / THÔNG SỐ

Vật liệu thân van	Đồng C3604 (mạ niken)
Kích cỡ (Đường kính)	DN6 (DN8) 1/4"
Áp suất thử rò rỉ	100bar
Áp suất hoạt động	0.2bar ~ 0.6bar
Nhãn hiệu	LNP VINA
Xuất xứ	Hàn Quốc

